

# NS-50F

## HOPARLÖR SİSTEMİ

Bir Yamaha hoparlör sistemi seçtiğiniz için teşekkür ederiz.

## Dikkat

### ■ Hoparlörü kullanmadan önce aşağıdakileri okuyunuz:

- En iyi performansı elde etmek için, lütfen bu kılavuzu dikkatlice okuyunuz. İleride bakmak için emniyetli bir yerde saklayınız.
- Hoparlörleri camlardan, ısı kaynaklarından, aşırı titreşim kaynaklarından, tozdan, nemden ve soğuktan uzakta olacak şekilde serin, kuru ve temiz bir yere yerleştiriniz. Uğultu kaynaklarından (transformatörler, motorlar) uzak durunuz. Yangın veya elektrik çarpması tehlikesini önlemek için hoparlörleri su damlamasına ya da sıçramasına maruz bırakmayınız.
- Dış kaplamanın deforme olmasını veya renginin solmasını önlemek için, hoparlörleri direkt güneş ışığına ya da aşırı neme maruz kalabileceği yerlere yerleştirmeyiniz.
- Aşağıdaki nesnelere hoparlörlerin üzerine yerleştirmeyiniz:
  1. Cam, porselen, vs.  
Titreşimden dolayı cam, vs. düşerse ve kırılırsa, yaralanmalara sebep olabilir.
  2. Yanan mum vs.  
Titreşimden dolayı mum düşerse yangına ve yaralanmalara sebep olabilir.
  3. İçinde su bulunan kaplar  
Titreşimden dolayı kap düşerse ve su dökülürse ünite hasar görebilir ve/veya sizi elektrik çarpabilir.
- Hoparlörleri su damlaları gibi yabancı maddelerin düşebileceği yerlere yerleştirmeyiniz. Yangına, cihaz hasarına ve/veya yaralanmalara sebep olabilir.
- Hoparlörleri darbelere maruz kalabileceği veya düşen cisimlerin çarpabileceği yerlere yerleştirmeyiniz. Dengeli yerleştirme aynı zamanda daha iyi ses performansı da sağlayacaktır.
- Emniyetli bir şekilde yerleştirme ve monte etme kullanıcının sorumluluğundadır. Hoparlörlerin yanlış yerleştirilmesinden veya monte edilmesinden kaynaklanan herhangi bir kazadan dolayı Yamaha sorumlu tutulamaz.
- Bozulma fark ettiğinizde, derhal amplifikatörün ses seviyesini düşürünüz. Giriş gücünün belirtilen maksimum giriş gücünü aşmadığından emin olun, aksi halde hoparlörler zarar görebilir.
- Kaplamasına zarar verebileceği için hoparlörleri kimyasal çözücüler ile temizlemeye kalkışmayınız. Temiz, kuru bir bez kullanınız.
- Hoparlörlerde değişiklik yapmaya ya da hoparlörleri onarmaya çalışmayınız. Herhangi bir bakım yapılması gerektiğinde kalifiye Yamaha servis personeli ile temas kurunuz. Her ne sebeple olursa olsun kabin kesinlikle açılmamalıdır.

#### **Not:**

*Bu hoparlör manyetik korumalıdır, ancak bir TV'nin çok yakınına koymak TV'nin görüntüsünü bozabilir. Bu durum ortaya çıkarsa, hoparlörü TV setinden uzaklaştırınız.*

## Hoparlörleri Yerleştirirken Dikkat Edilecek Hususlar

Hoparlör, ağırlığının büyük kısmı üst tarafında olacak şekilde yapılmıştır ve bundan dolayı dengesini sağlamak için gereken özen gösterilmezse yaşanacak olan devrilmelere karşı hassastır. Hoparlör devrilirse, bu hoparlöre zarar verebilir veya kişilerin yaralanmasına (hatta ölmesine) ve/veya kişisel eşyaların zarar görmesine sebep olur.



### ■ Hoparlörün emniyetli ve düzgün kullanımı:

- Hoparlörü sert, düz, pürüzsüz ve alçak (zemin dikkate alındığında) bir yere yerleştiriniz.
- Taşırken hoparlörün yan tarafına bastırmayınız veya basınç uygulamayınız ya da hoparlörün yan tarafına bir şeyler dayamayınız.
- Hoparlörün üstüne oturmayınız veya eşya koymayınız.

Depremler ve diğer olaylar ya da aktiviteler ile alakalı titreşimler veya sarsıntılar hoparlörün devrilmesine sebep olabilir. Güvenlik gereği, hoparlörün dengesini artıran piyasada bulunabilecek ürünlerin kullanılması tavsiye edilir (metal bağlantı elemanları veya zincirler, vb.).

### ■ Dengeyi artırmak için hoparlörü içine alabilecek sehpa kullanınız:

Hoparlörün nereye yerleştirildiğine bakmaksızın sehpa kullandığınızdan emin olunuz. İçinde hoparlör bulunan sehpayı sabitlemek devrilmemesi için hoparlörün tabanını güçlendirir.

Lütfen sehpa bağlanmış olsa bile bunun hoparlörün devrilmeyeceğini garanti etmediğini aklınızdan çıkarmayınız.

## Verilen Aksesuarlar

- Hoparlör kablosu (4 m)



- Sehpa

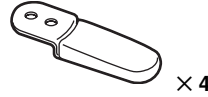

- Vida

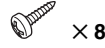

- Ped

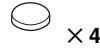

## Hoparlörlerin Yerleştirilmesi

Hoparlörleri sağlam, titreşimsiz bir yüzeye yerleştiriniz.

### ■ Normal Stereo Hoparlörler gibi Kullanmak

En iyi stereo performansı elde etmek için, dinleyicinin tepe noktasında bulunduğu bir üçgen oluşturmak için hoparlörlere içe doğru açı veriniz.

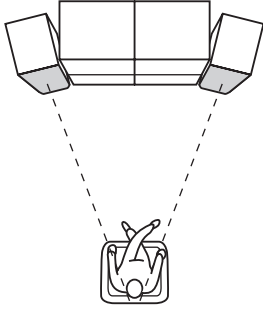

### ■ Ön Hoparlörlerin bir Surround Ses Sisteminde Kullanılması

Hoparlörleri TV'nizin her iki yanına yerleştiriniz. Hoparlörlerin bu yerleşimi önemlidir çünkü ses imajı için sağlam bir ankraj noktası sağlarlar. Yaklaşık kulak hizasında dinleyiciye bakar konumda ve TV'den eşit uzaklıkta olacak şekilde yerleştirilmelidirler.

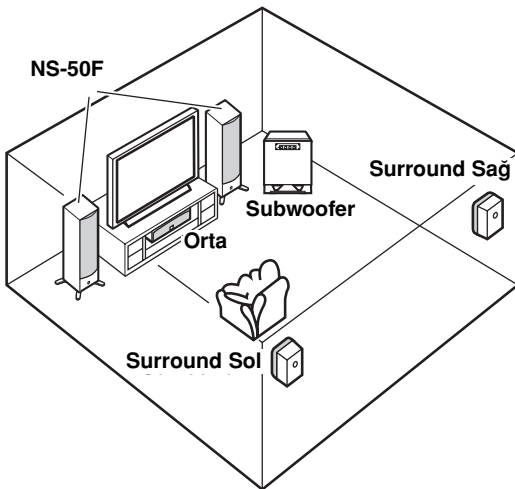

## Sehпaların Takılması

Hoparlörleri yerleştirirken, dengeyi arttırmak için sehпalar kullandığınızdan emin olunuz.

Hoparlörün tabanında bulunan özel 8 deliđi kullanınız.

### ■ Prosedür:

1. Vidayı sehпanın iç deliđinden geçirek hoparlörün dış deliđine vidalayınız. Bu noktada çok fazla sıkımayınız.

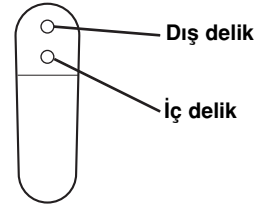

2. Vidayı sehпanın dış deliđinden geçirek hoparlör tabanındaki diđer deliđe vidalayınız.
3. Her iki vidayı da iyice sıkınız.
4. Sehпanın alt kısmının tabanına bir ped tutturunuz.
5. Diđer sehпaları hoparlör tabanının diđer köşelerine aynı şekilde takınız ve 4 sehпanın da sağlam şekilde takıldığını doğrulayınız.

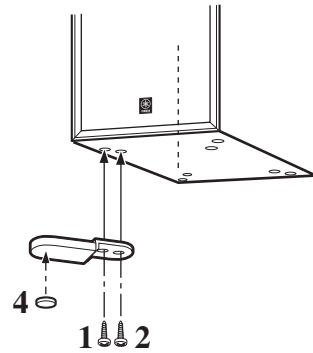

### **Not:**

Hoparlörün yanına kuvvet uygulamamaya dikkat ediniz, aksi halde zarar görmesine ve yaralanmalara sebep olacak şekilde hoparlör düşebilir.

## Hoparlörlerinizin Bağlanması

Herhangi bir bağlantı yapmadan önce amplifikatörünüzü veya alıcınızı daima kapatınız.

### ■ Hoparlör Kablolarınızın Hazırlanması

Hoparlör kablolarınızın her iki ucundaki izolasyonun 10 mm'sini (3/8") dikkatlice soyunuz ve çıplak telleri gösterildiği gibi sıkıca kıvrınız.

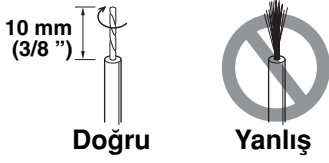

### ■ Bağlantı

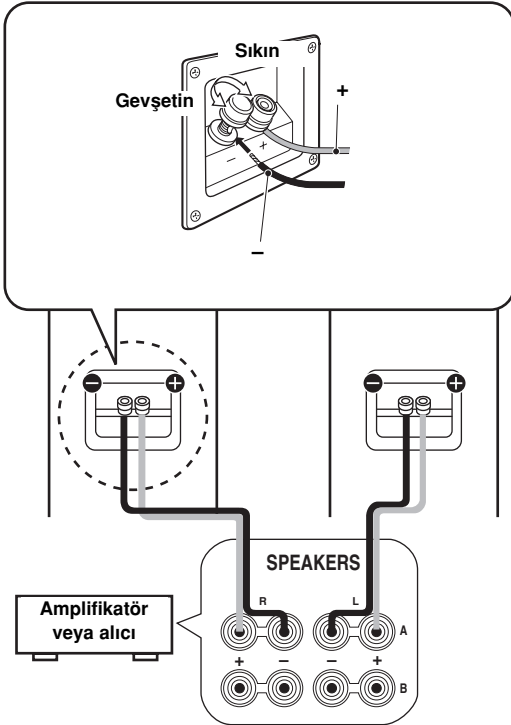

### Not:

- Hoparlöre ve amplifikatöre zarar verebileceği için çıplak tellerin birbirine temas etmediğinden emin olunuz.
- Kutupların (+, -) ters bağlanmamasına dikkat ederek bir hoparlörü amplifikatörünüzün sol terminallerine ve diğer hoparlörü ise sağ terminallerine bağlayınız. Eğer bir hoparlörün kutupları ters bağlanırsa, ses doğal olmayacak ve bas sesinden yoksun olacaktır.

### ■ Bir Tekli Jak Kullanarak

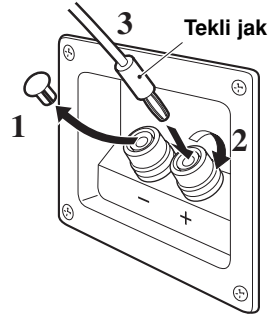

1. Hafifçe kendinize doğru çekerek hoparlör terminalinin kapağını çıkarınız.
2. Terminal düğmesini sıkınız.
3. Tekli jakı terminale yerleştiriniz.

## Ön kapağın çıkarılması

Hoparlöre altı noktadan tutturulmuş olan ön kapak istenirse çıkarılabilir. Kapağı çıkarmak için, her iki elinizi kullanarak kapağın üst kısmını nazikçe hoparlörden ayırınız. Kapak ayrıldığında, kapağın alt kısmını da nazikçe hoparlörden ayırınız. Kapağı tekrar takmak için, kapak üzerindeki altı tırnağı hoparlör üzerindeki altı delik ile hizalayınız ve kapağı hafifçe hoparlöre bastırınız.

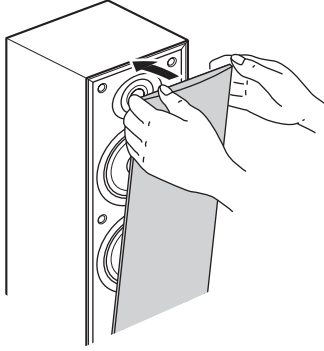

**Not:**

Kapağı çıkarırken, sürücü ünitelerine dokunmamaya ve herhangi bir alete aşırı kuvvet uygulamamaya dikkat ediniz.

## Teknik Özellikler

Tip .....	Manyetik korumalı tip 2-yollu bas-refleks hoparlör sistemi
Sürücüler .....	3 cm (1") konik tweeter 16 cm (6,5") koni woofer x2
Empedans.....	6Ω
Frekans Tepkisi.....	35 Hz - 35 kHz
Anma Giriş gücü .....	80 W
Maksimum Giriş Gücü .....	240 W
Duyarlılık.....	90 dB/2.83 V/m
Geçiş Frekansı.....	2 kHz
Boyutlar (sehpa dahil) (G X Y X D) ....	233 (9.2 ") X 880 (34.6 ") X 271 (10.6 ") mm
Ağırlık .....	12,5 kg (27,6 lbs)

\* Teknik özellikler ürünü geliştirmeye yönelik olarak önceden haber verilmeksizin değiştirilebilir.





Üretici Firma  
**Yamaha Corporation**  
Asia-Pacific Sales & Marketing Group  
Nakazawa-cho 10-1, Naka-ku, Hamamatsu,  
Japan 430-8650  
Tel: +81-53-460-2313

İthalatçı Firma :  
**Yamaha Music Europe GmbH**  
**Merkezi Almanya Türkiye İstanbul Şb.**  
Maslak Meydan Sokak Spring Giz Plaza  
Bağımsız Böl. No:3 34398 Şişli İstanbul  
Tel: +90 212 999 80 10  
E-posta: yamaha-turkey@gmx.yamaha.com

Yamaha Türkiye resmi web sitesi  
<http://tr.yamaha.com>

YAMAHA CORPORATION  
Türkiye'de basılmıştır ZC62540